

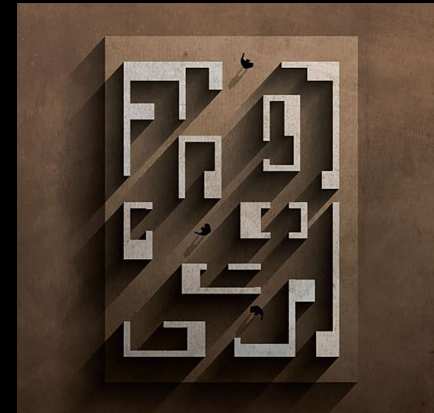

# CORSO DI ARCHITETTURA DEGLI INTERNI E ALLESTIMENTO

Prof. Pier Federico Caliarì

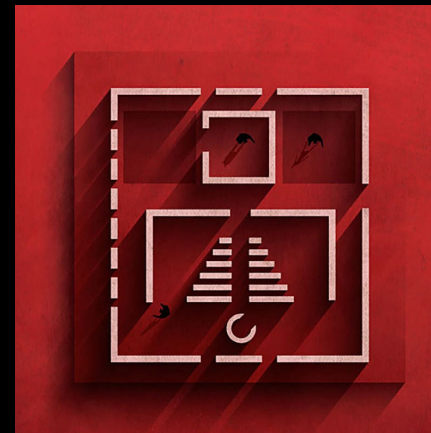

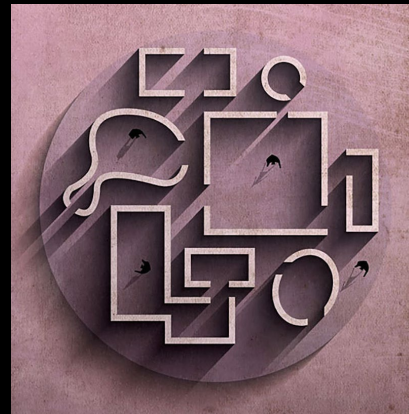
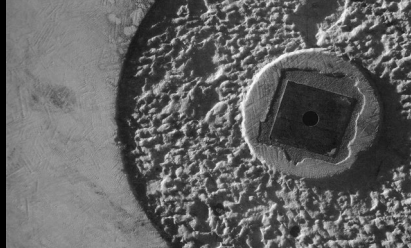

UNA GRANDE MOSTRA

IN UN LUOGO DI GRANDE BELLEZZA

INTERNI\_TEORIA

ALLESTIMENTO\_PROGETTO

PROGETTO  
NARRATIVO  
PROGETTO  
ALLESTITIVO  
PROGETTO  
GRAFICO



VIAGGIO DI STUDIO  
28.29.30 OTTOBRE

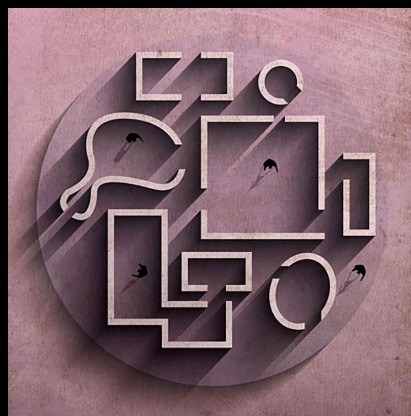

LAVORO DI GRUPPO

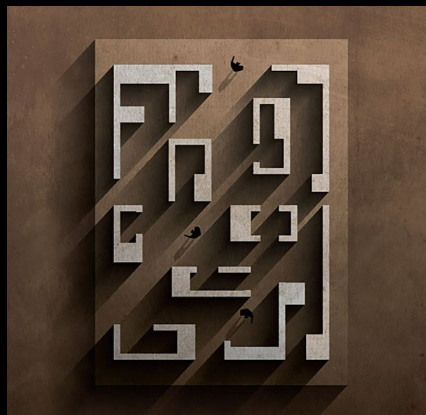
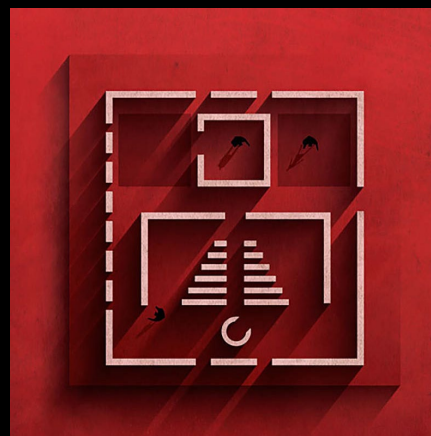

DAL CONCEPT NARRATIVO ALLA REGIA COMUNICAZIONALE



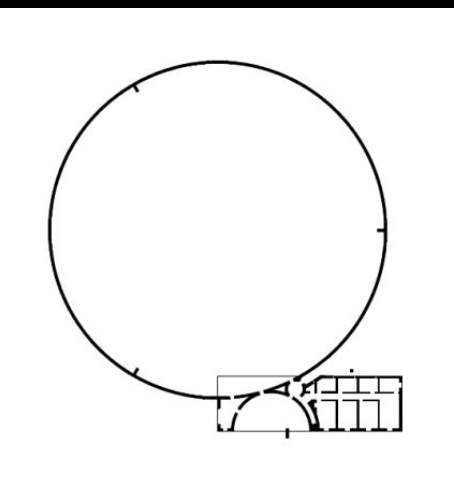

Il corso di Architettura degli Interni e Allestimento è articolato secondo un doppio registro;

da una parte

- L'introduzione alla conoscenza e approfondimento dei paradigmi che costituiscono il nocciolo del pensiero riferito all'Architettura d'interni che è, l'Architettura stessa osservata a partire dal suo centro. Secondo questo punto di vista l'interno costituisce l'atto fondativo di ogni pratica architettonica.

Dall'altra,

- La trasmissione di un sapere specifico - che è riferito ad un mestiere, e quindi ad un percorso di **iniziazione professionale** – finalizzato alla progettazione di allestimenti per mostre, musei, installazioni, ecc.

L'Architettura degli Interni ha per sua natura un carattere potentemente inclusivo ed è capace di generare/ospitare paesaggi oggettuali e vissuti, costituiti da una straordinaria compresenza di codici visivi e comportamentali: questi paesaggi interni sono sostanzialmente costituiti dagli **oggetti e attrezzature d'uso**, dalle collezioni artistiche e dalle tessiture liminari, **oltreché** dagli elementi propri dell'architettura declinati alla scala del dettaglio.

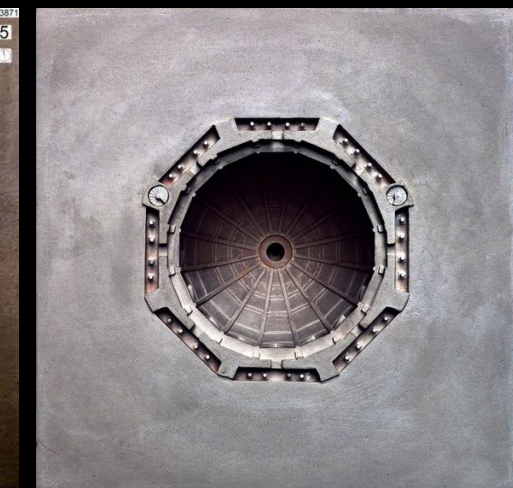
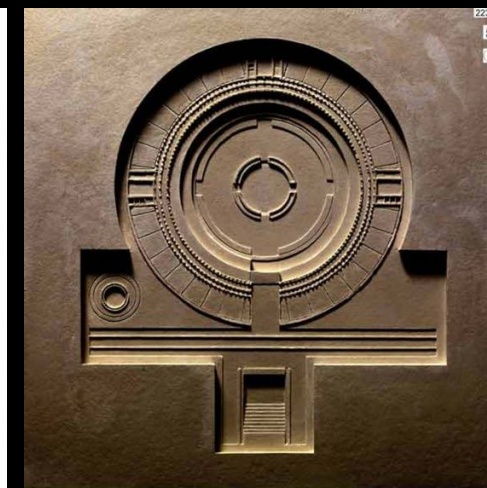
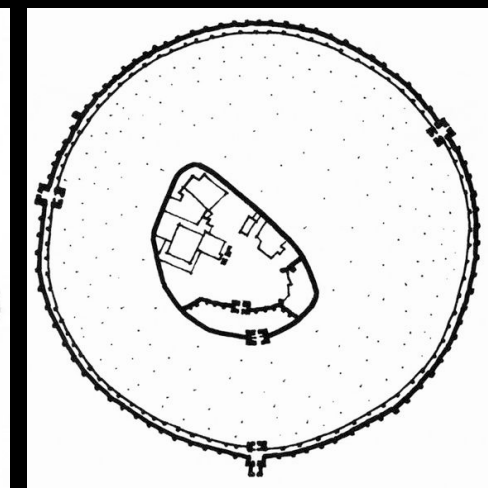
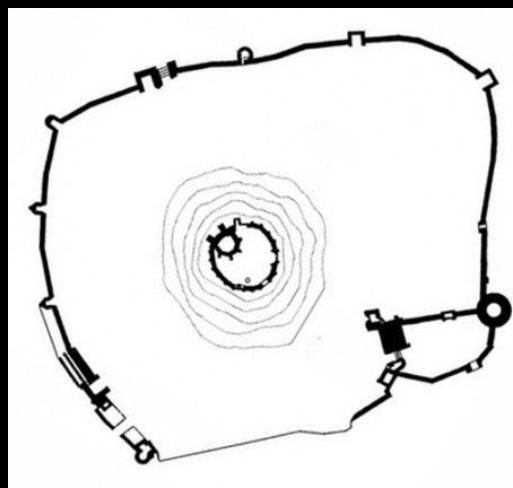

INTERNI\_ARTE  
INTERNI\_GRAFICA  
INTERNI\_INTERNI  
INTERNI\_DESIGN



### OBBIETTIVI DELL'ESERCITAZIONE\_1

La progettazione di una *grande mostra* è una delle più importanti occasioni progettuali e professionali per un architetto.

Essa costituisce infatti un *evento* mediatico eccezionale che s'impone come ambito privilegiato della comunicazione contemporanea nelle strategie di rinnovamento culturale della società.

L'importanza di una grande mostra per l'architetto e la sua professione risiede in alcuni aspetti di particolare interesse:

- il primo aspetto riguarda il fatto che le grandi mostre temporanee, con le loro installazioni da realizzarsi all'interno di edifici o negli spazi urbani della città contemporanea o storica, costituiscono da sempre uno dei più fertili campi di *SPERIMENTAZIONE FORMALE* per il progetto di architettura.

### PRACTISE OBJECTIVES\_1

The design of a *great exhibition* is one of the most important design and professional opportunities for an architect.

In fact, it constitutes an exceptional media event that stands out as the privileged area of contemporary communication in the strategies of cultural renewal of society.

The importance of a major exhibition for the architect and his profession lies in some aspects of particular interest:

- the first aspect concerns the fact that large temporary exhibitions, with their installations to be realized inside buildings or in the urban spaces of the contemporary or historical city, have always been one of the most fertile fields of *FORMAL EXPERIENCE* for the architectural project.



### OBBIETTIVI DELL'ESERCITAZIONE\_1

La progettazione di una *grande mostra* è una delle più importanti occasioni progettuali e professionali per un architetto.

- Il secondo aspetto sta nel fatto che una mostra di grandi portata, per l'impegno progettuale e per l'ampio coinvolgimento di professioni che sottende, si configura come "EVENTO EPOCALE", pietra miliare del rapporto tra architettura e società. Molti infatti sono i capitoli della storia dell'architettura che nascono a seguito di una grande mostra temporanea o che l'anticipano.

- LA GRANDE MOSTRA È SEMPRE E COMUNQUE UNO SPARTIACQUE.

- Il terzo è che da una grande mostra temporanea, può nascere una trasformazione stabile e duratura del tessuto urbano, di un edificio storico, di un'area archeologica. In questo senso la mostra costituisce *L'OCCASIONE, IL MOMENTO E IL LUOGO PER PROMUOVERE UN'IDEA DI ARCHITETTURA*, godendo di una massima esposizione massmediatica e di importanti mezzi economici.

### PRACTISE OBJECTIVES\_1

The design of a *great exhibition* is one of the most important design and professional opportunities for an architect.

- The second aspect lies in the fact that a great exhibition, due to the design commitment and the broad involvement of professions that underlies, is configured as "EPOCHAL EVENT", a milestone in the relationship between architecture and society. Many, in fact, are the chapters in the history of architecture that arise as a result of a great temporary exhibition or that anticipate it.

THE GREAT EXHIBITION IS ALWAYS ALWAYS A WATERSHED.

- The third is that from a large temporary exhibition, a stable and lasting transformation of the urban texture, of a historical building, of an archaeological area can be born. In this sense, the exhibition constitutes

THE OPPORTUNITY, THE MOMENT AND THE PLACE TO PROMOTE AN IDEA OF ARCHITECTURE, enjoying a maximum mass media exposure and important economic resources.





## OBBIETTIVI DELL'ESERCITAZIONE\_2

Obbiettivi dell'esercitazione sono :

- insegnare ai giovani futuri architetti *come* si progetta una grande mostra e trasmettere loro la complessità del rapporto tra le tre principali figure professionali che costruiscono il *prodotto mostra*.

*Queste figure sono il CURATORE, il PROGETTISTA e il GRAFICO. I contributi di queste tre figure, tutte insostituibili e i cui contributi sono tutti assumibili dalla professionalità dell'architetto, saranno impersonate dai singoli studenti o dai gruppi che svilupperanno il progetto dell'esercitazione.*

## PRACTISE OBJECTIVES\_1

Objectives of the course are:

- to teach young architects how to design a great exhibition and convey the complexity of the relationship between the three main professional figures who build the exhibition product.

These figures are the **CURATOR**, the **DESIGNER** and the **GRAPHIC DESIGNER**. The contributions of these three figures, all irreplaceable and whose contributions are all assumed by the architect's professionalism, will be played by individual students or by groups of students who will develop the course project.



## OBBIETTIVI DELL'ESERCITAZIONE\_2

Agli studenti verranno quindi comunicati tre livelli di conoscenze rispetto a:

a) come si articola un **CONCEPT NARRATIVO**. Cioè cosa si vuole comunicare con una mostra e con quali modalità.

**COSA SI ESPONE E COME SI ORDINA UNA COLLEZIONE.**

b) Come si progetta UN'INSTALLAZIONE TEMPORANEA BASATA SULLA PERFORMANCE VISIVA.

Cioè la comprensione del ruolo dell'architettura come ambiente di dispiegamento del percorso-mostra e come scenario dell'esposizione.

c) Come si progetta L'IMPIANTO GRAFICO DELLA MOSTRA E DELLA SUA COMUNICAZIONE STRATEGICA. Cioè come si progettano gli elementi grafici fondamentali (titolo-mostra, logo, pittogramma, lettering, ecc) e come si organizzano e producono i format cartacei, il website dedicato, e il merchandising



## PRACTISE OBJECTIVES\_2

Students will then be given three levels of knowledge regarding:

a) how a **NARRATIVE CONCEPT** is articulated. That is what you want to communicate with an exhibition and with what methods. **WHAT'S EXHIBITED AND HOW TO ORDER A COLLECTION.**

b) How to design a **TEMPORARY INSTALLATION BASED ON VISUAL PERFORMANCE.**

That is the understanding of the role of architecture as an environment of unfolding the exhibition-path and as the exposure scenery.

c) How to design the **GRAPHIC PLANT OF THE EXHIBITION AND ITS STRATEGIC COMMUNICATION.**

That is how we design the basic graphic elements (title-exhibition, logotype, lettering, etc.) and how we organize and produce paper formats, the dedicated website, and merchandising.



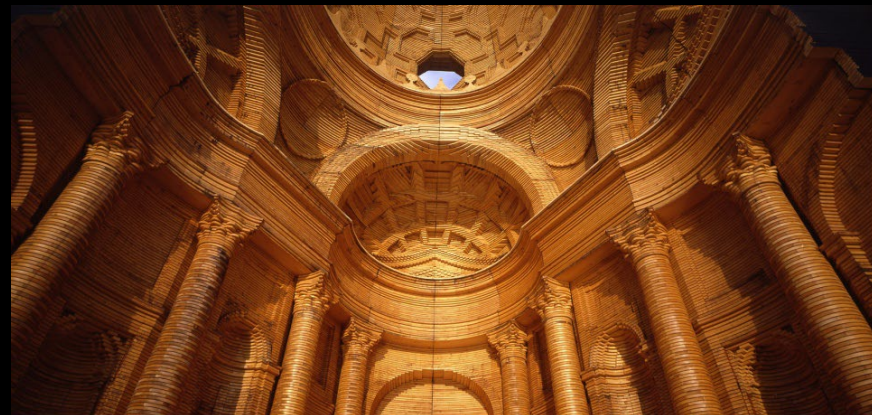

UNA GRANDE MOSTRA E' UN EVENTO  
A GREAT EXHIBITION IS AN EVENT

UNA GRANDE MOSTRA E' UN  
EVENTO CHE CELEBRA UN EVENTO  
A GREAT EXHIBITION IS AN EVENT  
THAT CELEBRATES AN EVENT

UNA GRANDE MOSTRA E' UN  
EVENTO CON UN NOME  
A GREAT EXHIBITION IS AN EVENT  
WITH A NAME



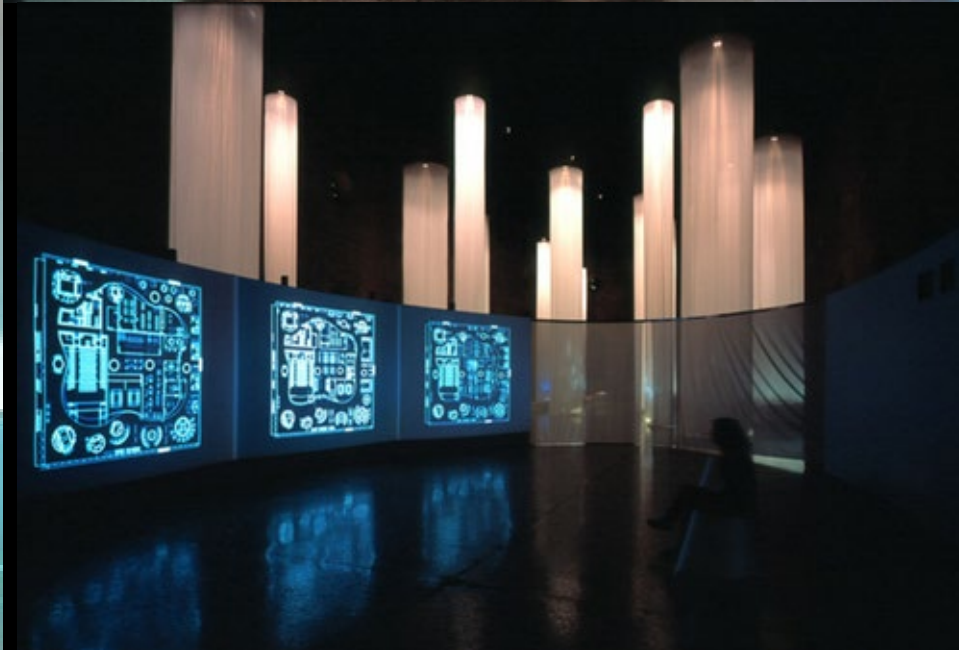

**UNA GRANDE MOSTRA E' UN EVENTO  
A GREAT EXHIBITION IS AN EVENT**

**UNA GRANDE MOSTRA E' UN  
EVENTO CHE CELEBRA UN EVENTO  
A GREAT EXHIBITION IS AN EVENT  
THAT CELEBRATES AN EVENT**

**UNA GRANDE MOSTRA E' UN  
EVENTO CON UN NOME  
A GREAT EXHIBITION IS AN EVENT  
WITH A NAME**